

MANIPULACIÓ DEL CONTENIDOR 40'
En taller, es practiquen retalls i s'instal·len els miralls del periscopi al contenidor de 40', el més gran dels dos reutilitzats

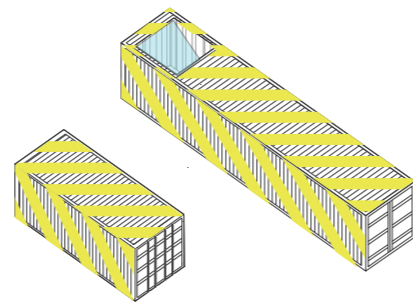

CARACTERITZACIÓ
Encara al taller, els dos contenidors són pintats amb una base blanca i ratlles diagonals daurades

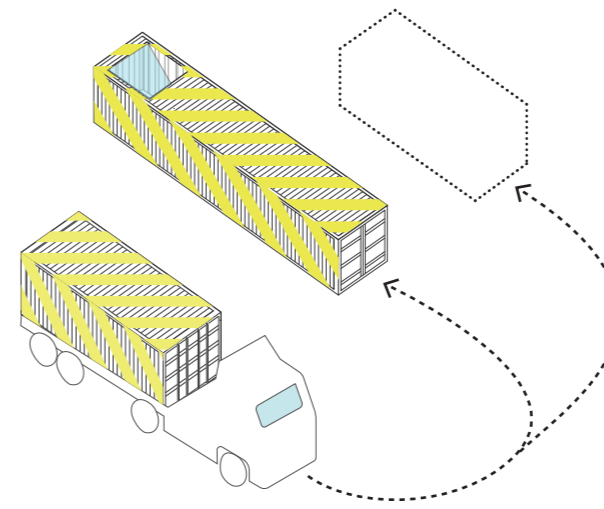

TRANSPORT AL BORN
Els dos contenidors, ja pintats i ben lluents, són transportats des del port de Palma al Born

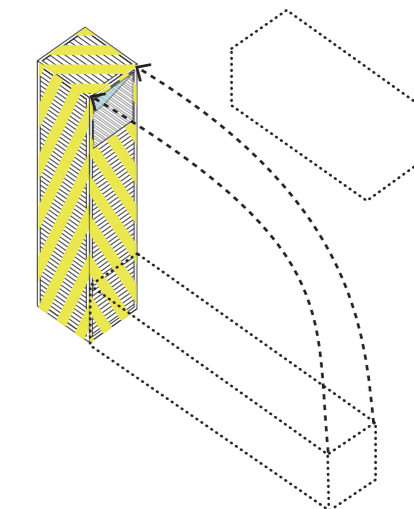

EL PERISCOPÍ !!!
El contenidor de 40" es posiciona en vertical per a convertir-se en el periscopi daurat de la Nit de l'Art

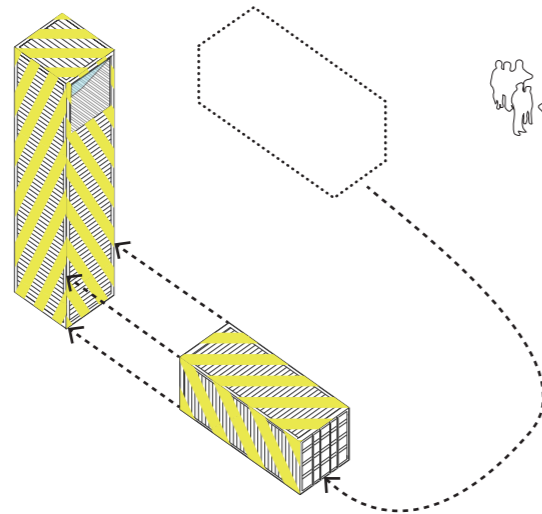

EL SUPORT PÚBLIC
Els dos contenidors s'uneixen, per a estabilitzar el de 40" i per a acollir els programes públics

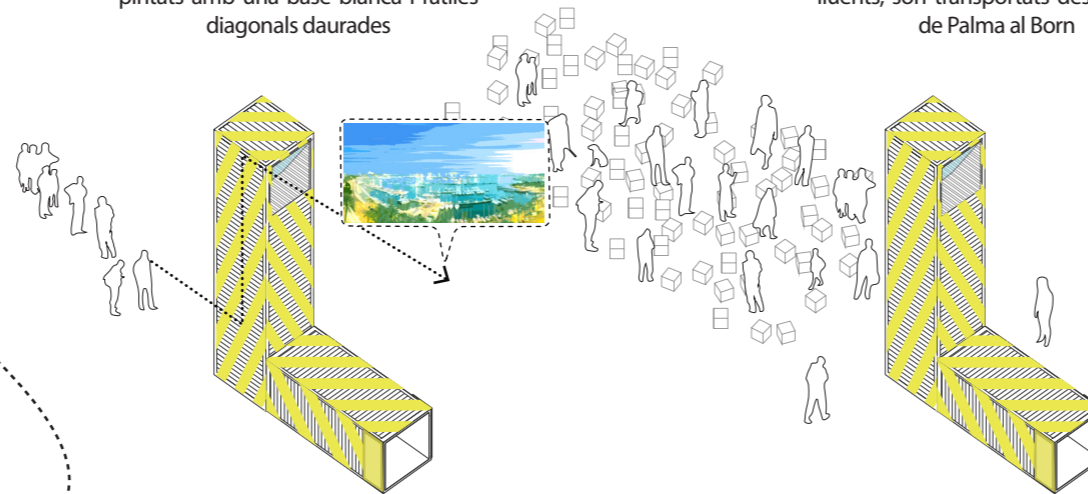

ÚS PRINCIPAL: PERISCOPÍ
Amb la instal·lació del COAIB a la Nit de l'Art, el Port (la mar, els vaixells, els llums) arriba al Born

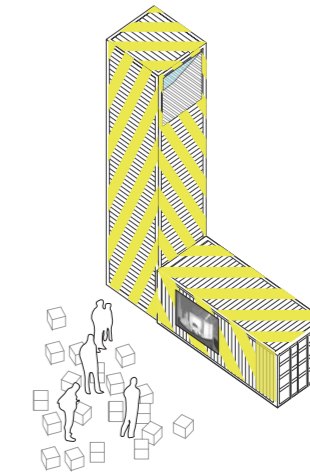

ÚS PÚBLIC 2: SUPORT EXPOSITIU
A més, el contenidor de 20" ofereix una superfície que pot ser utilitzada com a suport expositiu durant el dia

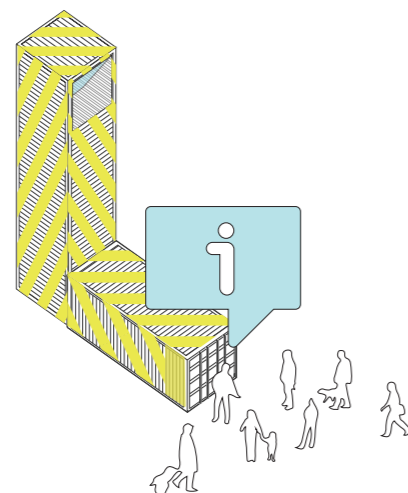

ÚS PÚBLIC 3: PUNT D'INFORMACIÓ
Els usos públics són gestionats per una persona contractada pel pavelló amb part del pressupost

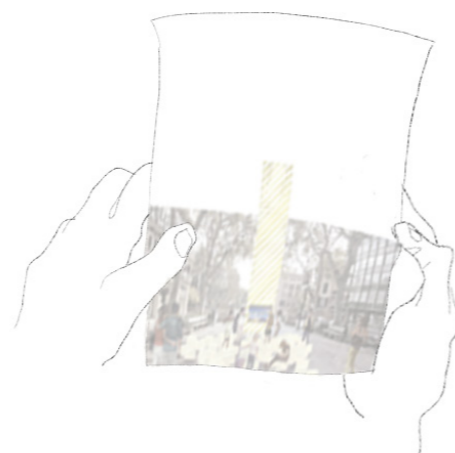

FULLETÓ INFORMATIU
Aquesta persona també informa sobre el pavelló i reparteix un fulletó amb la seva història (panell 3)

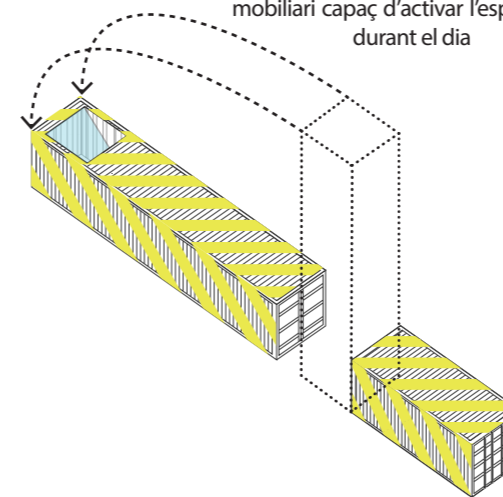

DESMUNTATGE
En arribar el final de l'esdeveniment, els dos contenidors són desenganxats i carregats al camió

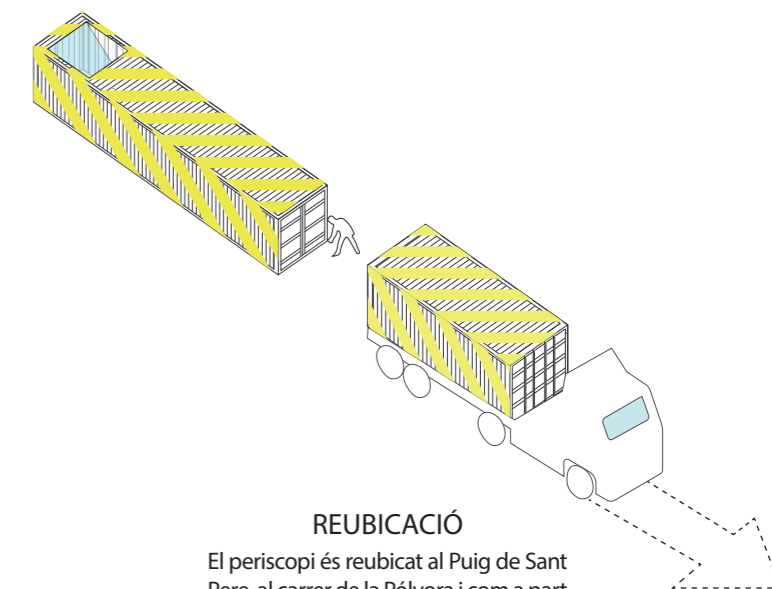

REUBICACIÓ
El periscopi és reubicat al Puig de Sant Pere, al carrer de la Pólvora i com a part del complex Es Baluard