

Una proposta immaterial

Una proposta immaterial construïda amb **LLUM, TEMPS i PERSONES.**

LLUM: Projectors situats a l'interior de deu botigues del Born. Sis focus orientables i de moviments i continguts programables projecten els logos de la instal·lació i donen indicis de les botigues on es produeixen les projeccions.

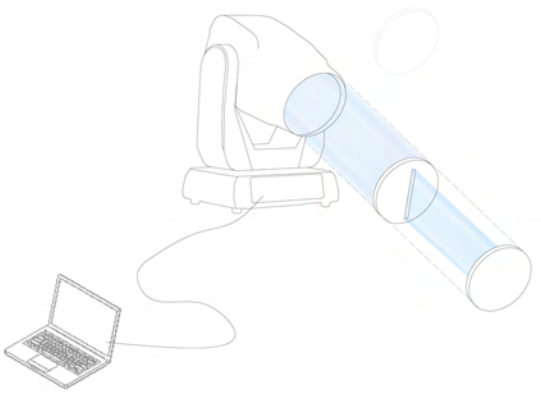

Esquema possibilitats programació, i intercanvi de GOBOS amb text i línies de llum

TEMPS: La llum del focus es va movent en una sincronia molt lenta, enllaçant els seus raigs en una espècie de dansa preprogramada de període relativament llarg.

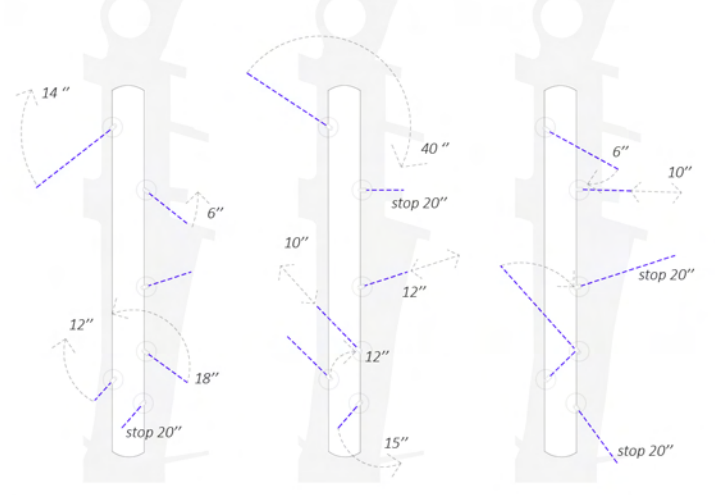

Exemple seqüència temporal dels moviments dels focus

PERSONES: La proposta implica la col·laboració dels comerciants, de la comissió organitzadora de la Nit de l'Art, del COAIB i les empreses patrocinadores.

S'estableixen relacions personals entorn a l'objectiu comú del foment de la bona arquitectura a Mallorca.

L'exposició i la ciutat

A partir de l'objectiu de fer arribar l'arquitectura entesa com a pràctica artística a la gent, s'ha escollit el Born per tractar-se de l'epicentre dels fluxes que es generen entre galeries i museus durant la Nit de l'Art

La proposta permet la integració del comerç del Born, del COAIB i de les empreses patrocinadores en la gran festa cívica i cultural de la Nit de l'Art amb tot el que això suposa per a la ciutat de Palma.

- a. Casal Solleric
- b. Caixaforum Palma
- c. Centre Cultural Sa Nostra
- d. Es Baluard
- e. Galeria SKL
- f. Galeria Maior
- g. Galeria Joan Oliver
- h. Galeria Fran Reus
- i. Aba Art Contemporani
- j. Gabriel Vanrell
- k. Intersecció Art
- l. Galeria Altair
- m. Galeria Ferran Cano
- n. Galeria Horrach Moyà
- o. Galeria Kewenig
- p. Galeria La Caja Blanca
- q. Galeria Pelaires
- r. Galeria Xavier Fiol
- s. Capella de la Misericòrdia
- t. Ses Voltes
- u. La Llotja

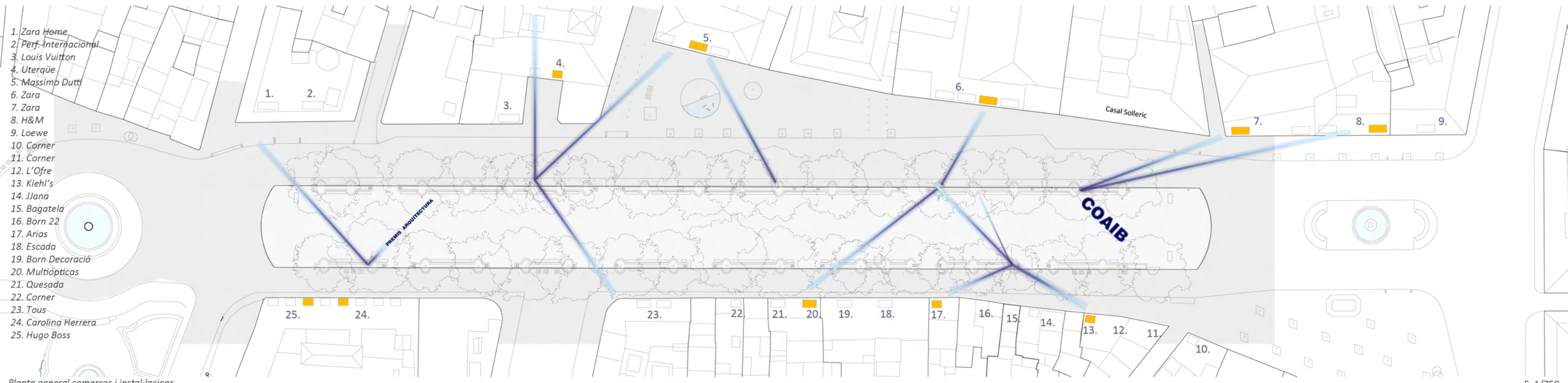
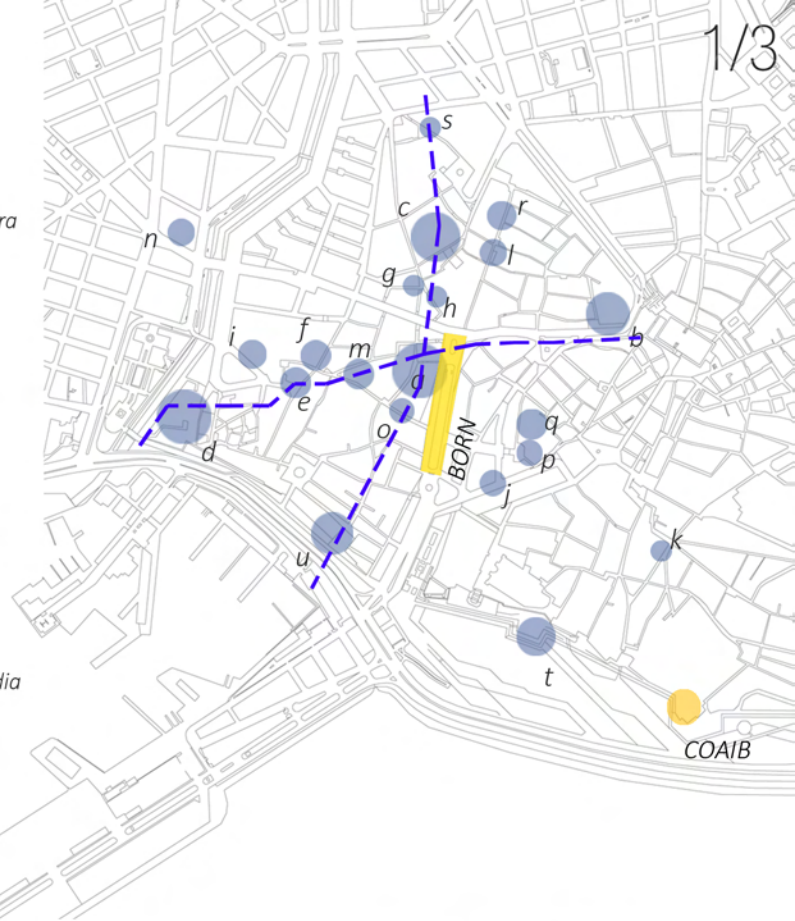

Planta general comerços i instal·lacions

